

# MĖSOS PERDIRBIMO IR SKERDIMO ĮRANGA

## DRUSKOS TIRPALO MAIŠYTUVAS 61.1201.00

Įrenginys yra skirtas paruošti homogenizuotą druskos tirpalą, naudojamą mėsos apdirbimo procesuose.

Įrenginys pagamintas iš nerūdijančio plieno 1.4301 (AISI 304), leista naudoti maisto pramonėje.

Rezervuaras užpildomas reikalingu kiekiu vandens. Tuomet į bunkerį įpilama druska ir po mygtuko „Maišymas“ paspaudimo prasideda ingredientų maišymas. Maišymo laiką galima reguliuoti.

Maišytuvo talpa gaminama pagal kliento pageidavimus.

Įrenginys atitinka GOST, Europos Tarybos direktyvas № 98/37/EEC ir 73/23/EEC ir USDA taisykles.

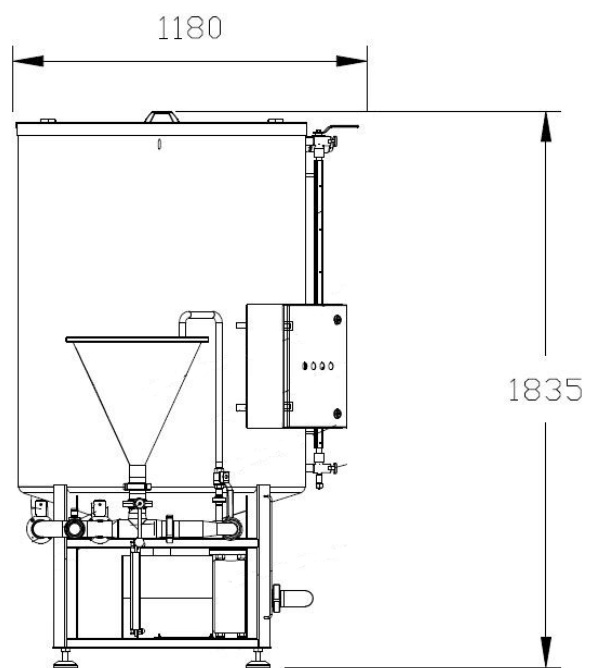
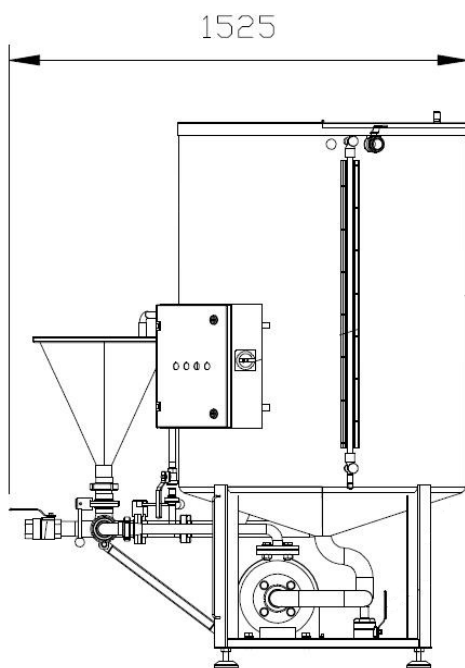

## MĖSOS PERDIRBIMO IR SKERDIMO ĮRANGA

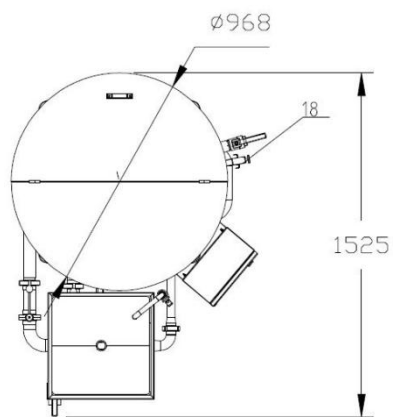

### Techniniai parametrai:

Maitinimo įtampa	BV/Hz	400(3L, N, PE ) 50
Instaliuota galia	kw	2.3
Siurblio galia	kw	2.2
Siurblio suvartojimas	m <sup>3</sup> /val	15
Talpa	L	1000

### Matmenys:

Ilgis	mm	1 150
Plotis	mm	1 500
Aukštis	mm	2 080



61.1212.00 - už 500 L.

## MĖSOS PERDIRBIMO IR SKERDIMO ĮRANGA

### DRUSKOS TIRPALO MAIŠYTUVAS

Katalogo numeris	61.1201.00	61.1207.50	61.1221.00	61.1207.25
Matmenys (I, P, A - mm)	1140/1525/2140	996/1370/1757	1140/1525/1836	1220/930/1355
Tūris (L)	1000	500	800	250
Siurblys	2,2 kV/3.2 bar/12 m <sup>3</sup> /h	1,5 kV /3 bar/15 m <sup>3</sup> /h	2,2 kV/3.2 bar/12 m <sup>3</sup> /h	0,75 kV /3,2 bar/6,6 m <sup>3</sup> /h
Reikalinga galia (kw)	2,3	1,6	2,3	0,85
Maitinimas - elektra/vanduo/garai/oras	3x400 V/50Hz vanuo min. 2 bar, nutekėjimas DN 50	3x400 V/50Hz vanuo min. 2 bar, nutekėjimas DN 50	3x400 V/50Hz vanuo min. 2 bar, nutekėjimas DN 50	3x400 V/50Hz vanuo min. 2 bar, nutekėjimas DN 50