

PLOVIMO ĮRANGA

NEPERTRAUKIAMAS ĮRENGINYS KREPŠIŲ PLOVIMUI 23.2111.00

Įrenginys skirtas greitam ir efektyviam krepšių su peiliais valymui, naudojamiems maisto pramonėje.

Įrenginys sudarytas iš plovimo spintos, skalavimo/sterilizacijos, rezervuarų, kurie yra po spinta ir valdymo.

Vežimėliai su krepšiais ir peiliais pakraunami ant įrenginio atidarius duris. Vežimėliai gražinami į plovimo kamerą, ir durys uždaromos. Peilių plovimas ir skalavimas/sterilizacija vykdoma kolektorių pagalba, kurie skirti tirpalo purškimui. Plovimas vykdomas kitu skysčiu, kuris įpilamas rankiniu būdu. Vanduo po skalavimo/sterilizacijos proceso grįžta į plovimo rezervuarą. Yra įrengta konstrukcija mechaninių netirpstančių nešvarumų sugaudymui. Filto konstrukcija yra išardoma ir ją galima lengvai išimti ir išplauti.

Yra įrengti du rezervuarai; vienas plovimui, kitas skalavimui. Vanduo (valymo tirpalas) šildomas elektriniais šildytuvais. Termoregulatoriaus pagalba temperatūrą galima išlaikyti 30-60°C.



PLOVIMO ĮRANGA

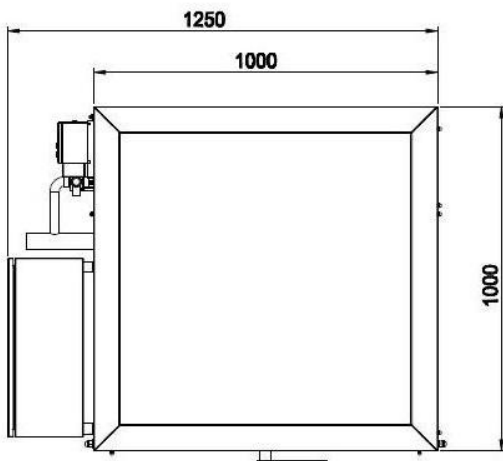
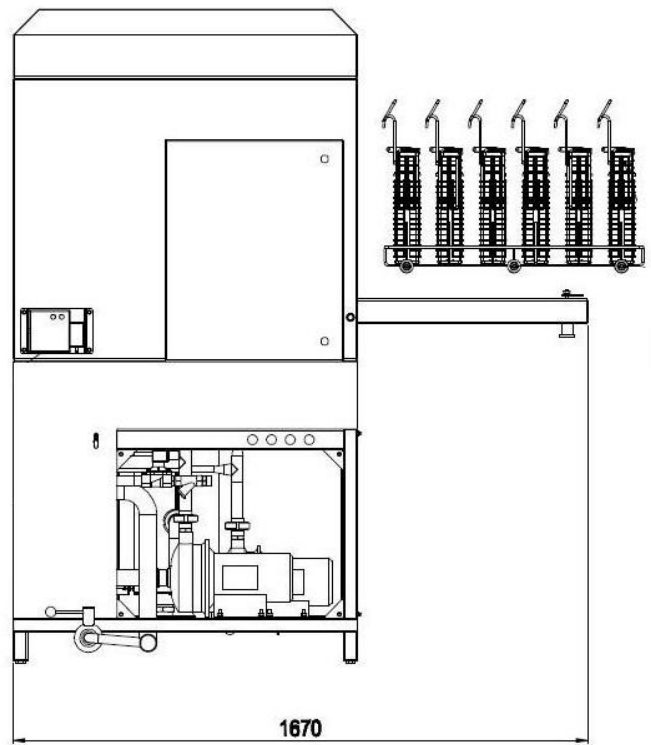
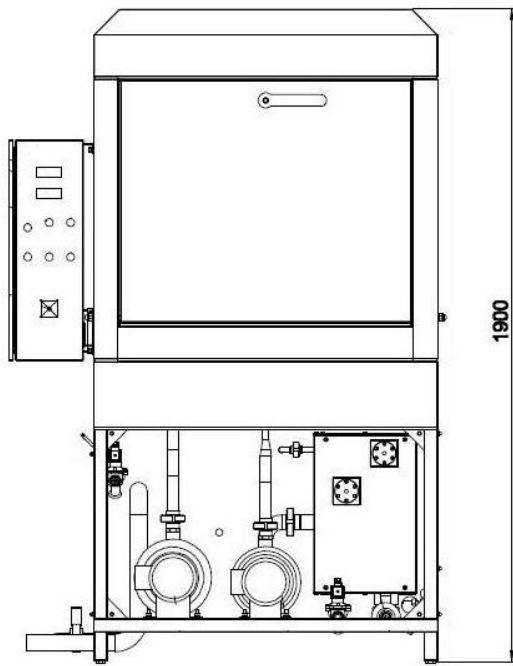

PLOVIMO ĮRANGA

Techniniai parametrai:

| | | |
|--|------------|---------------------------------------|
| Produktyvumas | Vnt/ciklas | 18 mažų arba 12 didelių krepšių |
| galingumas (kw) | kw | 16,5 |
| Maitinimo įtampa | V/F/Hz | 400(3L, N, PE)50Hz |
| Plovimo šildymas | kw | 6 |
| Plovimo siurblys | | 1,5 kw /9 m ³ /h/ 3 bar |
| Plovimo rezervuaras | L | 100 |
| Skalavimo/sterilizacijos šildymas | kw | 7,5 |
| Skalavimo/sterilizacijos siurblys | | 0,75 kw /1,3 m ³ /h/ 3 bar |
| Skalavimo/sterilizacijos rezervuaras | L | 16 |
| Priimamojo vandens slėgis | bar | 3 |
| Plovimo rezervuaro užpildymas | R " | 3/4" |
| Išplaunamo vandens anga iš plovimo rezervuaro | mm | DN50 |
| Rezervuaro užpildymas | R " | 3/4" |
| Išplaunamo vandens anga iš skalavimo/sterilizacijos rezervuaro | R " | 3/4" |
| Svoris | kg | ~900 |

Matmenys:

| | | |
|-------------------|----|-------|
| Ilgis | mm | 1 250 |
| Plotis | | |
| - uždarius duris | mm | 1 000 |
| - atidarius duris | mm | 1 670 |
| Aukštis | mm | 1 900 |

PLOVIMO ĮRANGA

ĮRENGINYS KREPŠIŲ VALYMU

| Katalogo numeris | 23.2211.12 | 23.2311.23 | 23.2111.00 |
|---|---|---|---|
| Mamtmenys (I, P, A mm) | 3140x1060x1800 | 3140x1815x1800 | 1250x1670x1900 |
| Paskirtis | Krepšiai su peiliais | Krepšiai su peiliais | Krepšiai su peiliais |
| Našumas- vnt/val | maks. 120 | maks. 360 | 18 mažų arba 12 didelių |
| Dozavimas | nėra | nėra | nėra |
| Šildymas(kw) | 2x7 | 3x7 | 6+7,5 |
| Motoreduktorius (kw) | 0,18 | 2x0,18 | |
| Įdiegta galia (kw) | 16,5 | 27 | 16,5 |
| Maitinimas – elektra/ vanduo/ garai/ oras/ nutekėjimas | 3x400 V/50Hz vanduo min. 3 bar/ nuotekų DN 50 | 3x400 V/50Hz vanduo min. 3 bar/ nuotekų DN 50 | 3x400 V/50Hz vanduo min. 3 bar/ nuotekų DN 50 |
| Kita informacija | | | nepereinama |